

YAMAHA

K-902

Natural Sound Stereo Cassette Deck
Platine à cassette stéréo de la série “Natural Sound”

OWNER'S MANUAL
MODE D'EMPLOI

IMPORTANT

Please record the serial number of your unit in the space below.

Model:

Serial No:

The serial number is located on the rear of the unit.

Retain this Owner's Manual in a safe place for future reference.

Thank you for purchasing the YAMAHA stereo cassette deck.

SAFETY INSTRUCTIONS



● Explanation of Graphical Symbols



The lightning flash with arrowhead symbol, within an equilateral triangle, is intended to alert you to the presence of uninsulated "dangerous voltage" within the product's enclosure that may be of sufficient magnitude to constitute a risk of electric shock to persons.



The exclamation point within an equilateral triangle is intended to alert you to the presence of important operating and maintenance (servicing) instructions in the literature accompanying the appliance.

WARNING

To reduce the risk of fire or electric shock, do not expose this appliance to rain or moisture.

- 1 Read Instructions** — All the safety and operating instructions should be read before the appliance is operated.
- 2 Retain Instructions** — The safety and operating instructions should be retained for future reference.
- 3 Heed Warnings** — All warnings on the appliance and in the operating instructions should be adhered to.
- 4 Follow Instructions** — All operating and other instructions should be followed.
- 5 Water and Moisture** — The appliance should not be used near water — for example, near a bathtub, washbowl, kitchen sink, laundry tub, in a wet basement, or near swimming pool, etc.
- 6 Carts and Stands** — The appliance should be used only with a cart or stand that is recommended by the manufacturer.
- 6A** An appliance and cart combination should be moved with care. Quick stops, excessive force, and uneven surfaces may cause the appliance and cart combination to overturn.



7 Wall or Ceiling Mounting — The appliance should be mounted to a wall or ceiling only as recommended by the manufacturer.

8 Ventilation — The appliance should be situated so that its location or position does not interfere with its proper ventilation. For example, the appliance should not be situated on a bed, sofa, rug or similar surfaces that may block the ventilation openings: or placed in a built-in installation, such as a bookcase or cabinet that may impede the flow of air through the ventilation openings.

9 Heat — The appliance should be situated away from heat sources such as radiators, stoves, or other appliances that produce heat.

10 Power Sources — The appliance should be connected to a power supply only of the type described in the operating instructions or as marked on the appliance.

11 Power-Cord Protection — Power-supply cords should be routed so that they are not likely to be walked on or pinched by items placed upon or against them, paying attention to receptacles, and the point where they exit from the appliance.

12 Cleaning — The appliance should be cleaned only as recommended by the manufacturer.

13 No Use Periods — The power cord of the appliance should be unplugged from the outlet when left unused for a long period of time.

14 Object and Liquid Entry — Care should be taken so that objects do not fall into and liquids not spilled into the inside of the appliance.

15 Damage Requiring Service — The appliance should be serviced by qualified service personnel when:

- A.** The power-supply cord or the plug has been damaged; or
- B.** Objects have fallen, or liquid has been spilled into the appliance; or
- C.** The appliance has been exposed to rain; or
- D.** The appliance does not appear to operate normally or exhibits a marked change in performance; or
- E.** The appliance has been dropped, or the cabinet damaged.

16 Servicing — The user should not attempt to service the appliance beyond those means described in the operating instructions. All other servicing should be referred to qualified service personnel.

17 Grounding or Polarization — The precautions should be taken so that the grounding or polarization of an appliance is not defeated.

CAUTION

The apparatus is not disconnected from the AC power source as long as it is connected to the wall outlet, even if the apparatus itself is turned off.

FCC INFORMATION (U.S.A.)

- 1. IMPORTANT NOTICE: DO NOT MODIFY THIS UNIT!**
This product, when installed as indicated in the instructions contained in this manual, meets FCC requirements. Modifications not expressly approved by Yamaha may void your authority, granted by the FCC, to use the product.
- 2. IMPORTANT:** When connecting this product to accessories and/or another product use only high quality shielded cables. Cables supplied with this product **MUST** be used. Follow all installation instructions. Failure to follow instructions could void your FCC authorization to use this product in the USA.
- 3. NOTE:** This product has been tested and found to comply with the requirements listed in FCC Regulations, Part 15 for Class "A" digital devices. Compliance with these requirements provides a reasonable level of assurance that your use of this product, in a commercial environment, will not result in harmful interference with other electronic devices. However, operation of this product in a residential area is likely to cause interference in some form. In this case you, the user, bear the responsibility of correcting this condition.

This product generates/uses radio frequencies and, if not installed and used according to the instructions found in the users manual, may cause interference harmful to the operation of other electronic devices. Compliance with FCC regulations does not guarantee that interference will not occur in all installations. If this product is found to be the source of interference, which can be determined by turning the product "OFF" and "ON", please try to eliminate the problem using one of the following measures:

Relocate either the product generating the interference of the device that is being affected by the interference.

Utilize power outlets that are on different branch (circuit breaker or fuse) circuits or install AC line filter/s.

In the case of radio or TV interference, relocate/reorient the antenna. If the antenna lead-in is 300 ohm ribbon lead, change the lead-in to coaxial type cable.

If these corrective measures do not produce satisfactory results, please contact your local retailer that is authorized to distribute this type of product. If you cannot locate the appropriate retailer, please contact Yamaha Electronics Corp., U.S.A. 6600 Orangethorpe Ave, Buena Park, CA90620

The above statements apply **ONLY** to those products distributed by Yamaha Corporation of America or its subsidiaries.

We Want You Listening For A Lifetime

YAMAHA and the Electronic Industries Association's Consumer Electronics Group want you to get the most out of your equipment by playing it at a safe level. One that lets the sound come through loud and clear without annoying blaring or distortion – and, most importantly, without affecting your sensitive hearing. Since hearing damage from loud sounds is often undetectable until it is too late, YAMAHA and the Electronic Industries Association's Consumer Electronics Group recommend you avoid prolonged exposure to excessive volume levels.



CAUTION: READ THIS BEFORE OPERATING YOUR UNIT.

- This unit is a sophisticated stereo cassette deck. To ensure proper operation for the best possible performance, please read this manual carefully.
- Choose the installation location of your unit carefully. Avoid placing it in direct sunlight or close to source of heat. Also avoid locations subject to vibration and excessive dust, heat, cold or moisture. Keep it away from sources of hum such as transformers or motors.
- Do not open the cabinet as this may result in damage to the deck or electrical shock. If a foreign object should get into the deck, contact your local dealer.
- Do not apply excessive force when operating switches and knobs.
- When moving the deck, be sure to first pull out the power plug and remove all cords connecting the deck to other equipment.
- Do not attempt to clean this unit with chemical solvents as this may damage the finish. Use a clean, dry cloth.
- Never allow metallic items (e.g. screwdrivers, tools, etc.) to come near the record/playback head assembly. Doing so may not only scratch or damage the head's mirror-smooth finish, it may also change the magnetic characteristics of the heads, causing a deterioration in reproduction quality.
- Although the record/playback head used in this unit is a high quality head with outstanding reproduction characteristics, it can become dirty through the use of old tapes or from dust accumulation over time. This can have a serious effect on reproduction quality. Clean the heads regularly with one of the commonly available head cleaners or with cleaning solutions as explained later in this manual.
- Be sure to read the "Troubleshooting" section of this manual for advice on common operating errors before concluding that your unit is faulty.
- Unplug the power cord from the wall outlet if the unit is not to be used for an extended period of time. To disconnect the cord, pull it out by grasping the plug. Never pull the cord itself.
- Keep this manual in a safe place for future reference.
- 12. Voltage Selector (General model only)**
The voltage selector on the rear panel of this unit must be set for your local mains voltage BEFORE plugging in the AC mains supply.

Please check the copyright laws in your country to record from records, compact discs, radio, etc. Recording of copyright material may infringe copyright laws.

CAUTION (For Canada model)

TO PREVENT ELECTRIC SHOCK, MATCH WIDE BLADE OF PLUG TO WIDE SLOT, FULLY INSERT.

THIS DIGITAL APPARATUS DOES NOT EXCEED THE "CLASS B" LIMITS FOR RADIO NOISE EMISSIONS FROM DIGITAL APPARATUS SET OUT IN THE RADIO INTERFERENCE REGULATIONS OF THE CANADIAN DEPARTMENT OF COMMUNICATIONS.

TABLE OF CONTENTS

FEATURES	4	DUBBING	13
CONNECTIONS	5	CASSETTE TAPES	14
NOTES ON THIS MANUAL	5	MAINTENANCE	15
PLAYBACK	6	OPTIONAL REMOTE CONTROL TRANSMITTER	15
Basic operation	6	TROUBLESHOOTING	16
SELECTION SEARCH	8	SPECIFICATIONS	17
RELAY PLAYBACK	9		
RECORDING	10		
Basic operation	10		
REC MUTE operation	12		
REC RETURN operation	12		

FEATURES

- High Quality Hard Permalloy Recording/Playback Head in Deck B and Playback Head in Deck A
- Dolby B/C Noise Reduction
- Auto Tape Selector
- Relay Playback from DECK A to DECK B
- Selection Search
- Recording Mute Function
- Rec Return Operation
- Easy Dubbing Operation at Selectable Speed (Normal/High)
- Peak Level Meters with Peak Hold Function
- Remote Control Capability with Optional Remote Control Transmitter

Dolby noise reduction manufactured under license from Dolby Laboratories Licensing Corporation.

“DOLBY” and the double-D symbol  are trademarks of Dolby Laboratories Licensing Corporation.

CONNECTIONS

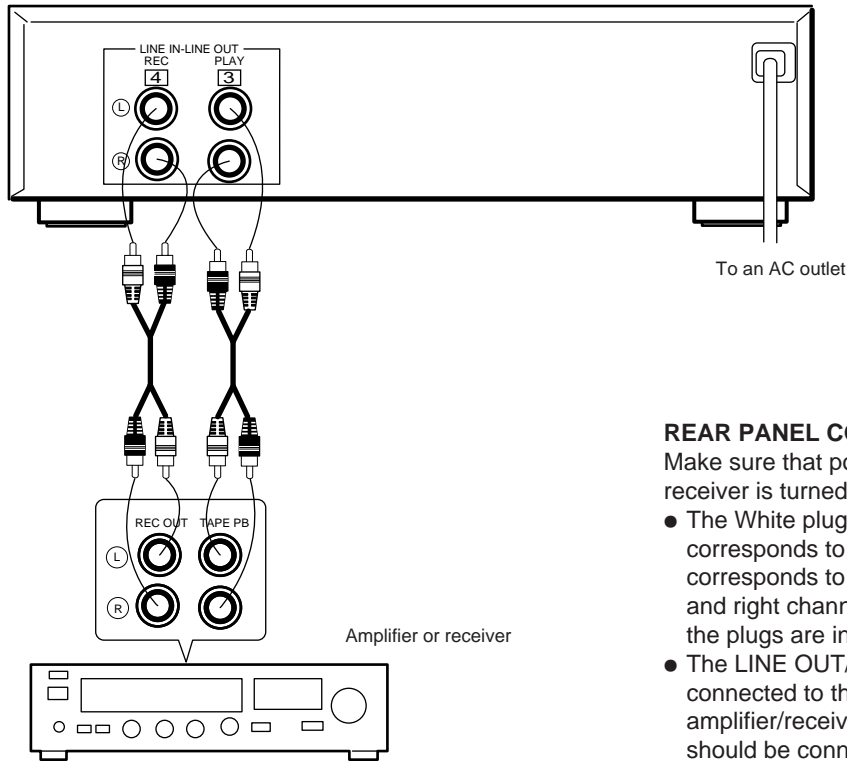

REAR PANEL CONNECTIONS

Make sure that power to both the deck and your amplifier/receiver is turned off before making any connections.

- The White plug on the paired connecting cables corresponds to the Left channel and the Red plug corresponds to the Right channel. Make sure that the left and right channel connections are properly made, and that the plugs are inserted firmly.
- The LINE OUT/PLAY jacks on the deck should be connected to the Tape PB (Playback/Input) jacks on your amplifier/receiver, and the LINE IN/REC jacks on the deck should be connected to the Rec Out (Recording/Output) jacks on your amplifier/receiver.
- Connect the power cord to an AC wall outlet or to an AC outlet on the rear panel of your amplifier/receiver (if provided).

NOTES ON THIS MANUAL

In this manual, the main operation buttons of the front panel are indicated based on DECK B when the operation is common to both DECKs A and B. Since the locations of the buttons of DECK B and DECK A are the same, you can easily find the desired button even when operating DECK A.

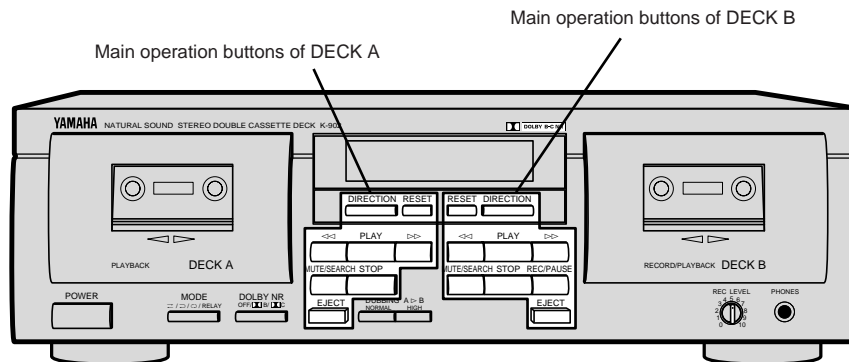





PLAYBACK (Common to DECKS A and B)

Preparation for playback

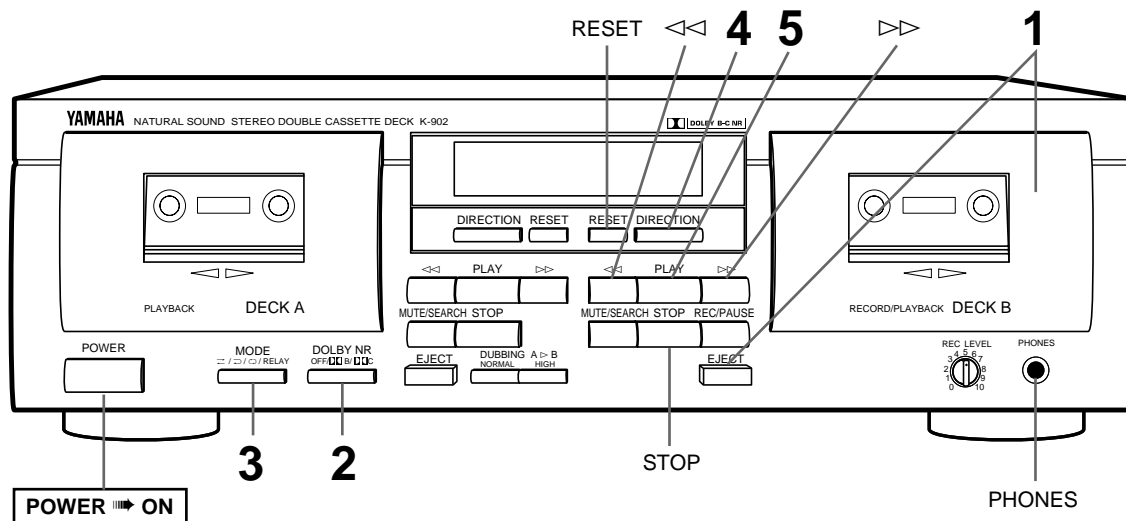
- Turn on the **POWER** switch.
- Set your amplifier or receiver to cassette deck function mode.

Basic operation - To play back a cassette tape

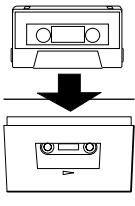
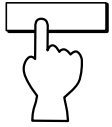

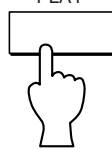
<p>1</p>   <p>Insert the cassette with the exposed tape side facing down. (The side facing you is called the forward side and the opposite side is called the reverse side.) To close the compartment, push in the compartment door until it locks shut.</p>	<p>2</p>  <p>Refer to the following description.</p>
<p>3</p>  <p>Refer to the following description.</p>	<p>4</p>  <p>Select the tape running direction for DECK A or B. Each time this button is pressed, the tape running direction changes between forward (▷) and reverse (◁), and the corresponding indicator lights on the display.</p>
<p>5</p> 	

To fast forward or rewind the tape

When the tape running indicator ▷ is lit:

Pressing the ▷▷ button fast forwards the tape while pressing the ◁◁ button rewinds the tape.

When the tape running indicator ◁ is lit:

Pressing the ◁◁ button fast forwards the tape while pressing the ▷▷ button rewinds the tape.

To stop playback

Press the **STOP** button. To remove the cassette tape, press the **EJECT** button. The cassette compartment door opens. To turn off the power, press the **POWER** button.

To set the counter reading to "0000"

Press the **RESET** button. Use the tape counter to aid in locating a point on a tape (0000 to 9999).

DOLBY NR selector setting (in step 2)

Be sure to set the **DOLBY NR** selector according to the system used for recording.

OFF: For a tape recorded with DOLBY NR OFF.

B: For a tape recorded with DOLBY B NR.

C: For a tape recorded with DOLBY C NR.

REVERSE MODE selector setting (in step 3)

The auto reverse function allows the tape running direction be reversed automatically. Select an auto reverse mode (\rightleftarrows , \rightleftarrows RELAY) or manual reverse mode (\rightleftarrows).

\rightleftarrows : When playback or fast forwarding (or rewinding) of one side of a tape is finished, the deck stops at the end of the tape.

\rightleftarrows : Both sides of the tape are played back. After playing, the deck stops at the end of the tape. (When the tape running direction is set to \leftarrow , only the reverse side is played.) When the tape is fast rewound to the beginning of the reverse side, playback automatically starts from the same side. When the tape is fast forwarded to the end of the forward side, playback automatically starts from the reverse side.

\rightleftarrows RELAY: Both sides of the tape are repeatedly played back (up to 8 times). When the tape is fast forwarded or rewound to the beginning or the end of a side, playback automatically starts from the same side or the other side respectively.

\rightleftarrows RELAY : Cassette tapes loaded in DECKs A and B are played back sequentially. (See "RELAY PLAYBACK" on page 9.)

Display during playback

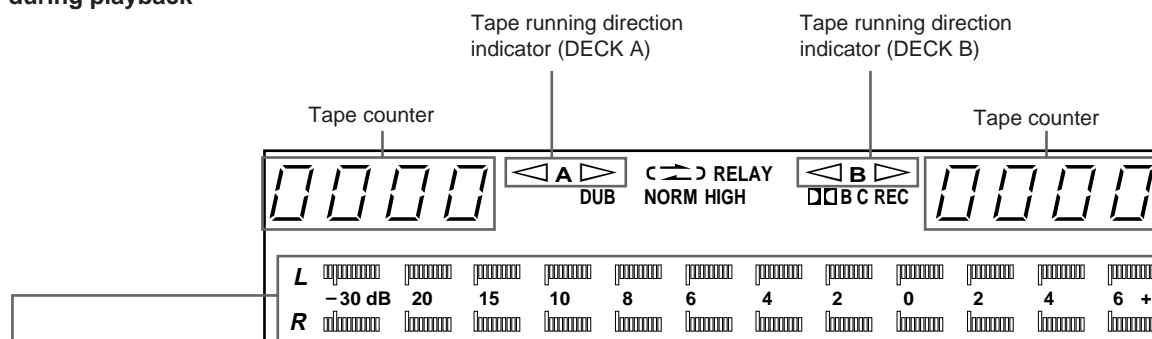

Peak level meters

Indicate the peaks of the signal levels during recording and playback over a -30 dB to +6 dB range. There are separate meters for each left and right channel. These level meters have a peak hold function which holds the peak level for about 1.5 seconds.

To adjust the volume level

Use the volume control of the amplifier or receiver.

Note

Never press the **EJECT** button during playback.

To use headphones

Insert the headphones plug into the PHONES jack. Since the sound is also heard from the speakers, operate the amplifier to cut off the sound from the speakers for private listening.

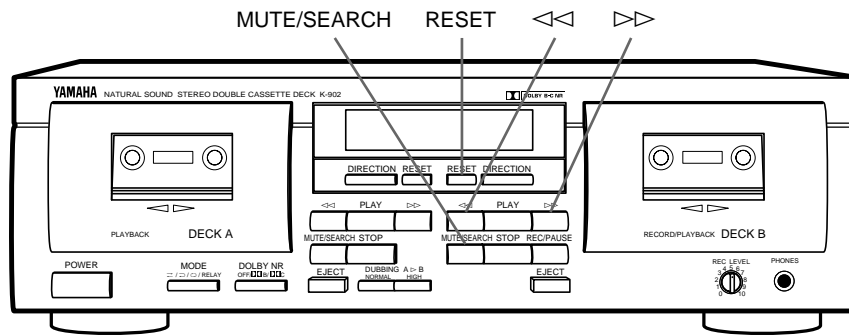

SELECTION SEARCH - To play back a desired selection by searching for the beginning of the selection

To search for the next selection

When the ▷ tape running indicator is lit:

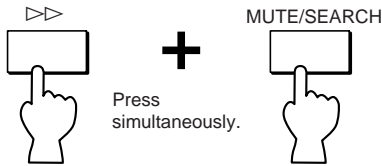

When the ◁ tape running indicator is lit:

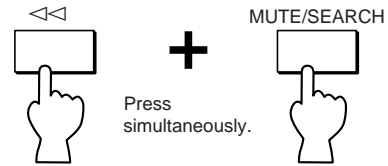

To search for the beginning of the current selection

When the ▷ tape running indicator is lit:

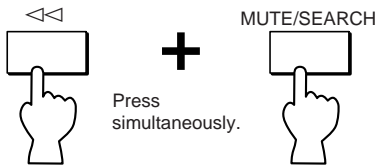

When the ◁ tape running indicator is lit:

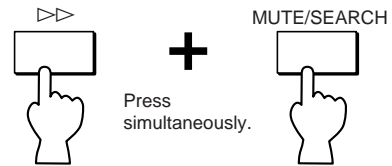

To search for the selection located before the current selection

- Operate the following buttons when the beginning of the current selection is being played.

When the ▷ tape running indicator is lit:

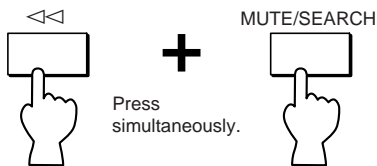

When the ◁ tape running indicator is lit:

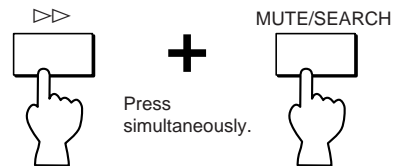

Notes

- The blank interval between selections must be at least 4 seconds long.
- Selection search may not operate properly with tapes recorded at a low recording level or which have excessive noise.

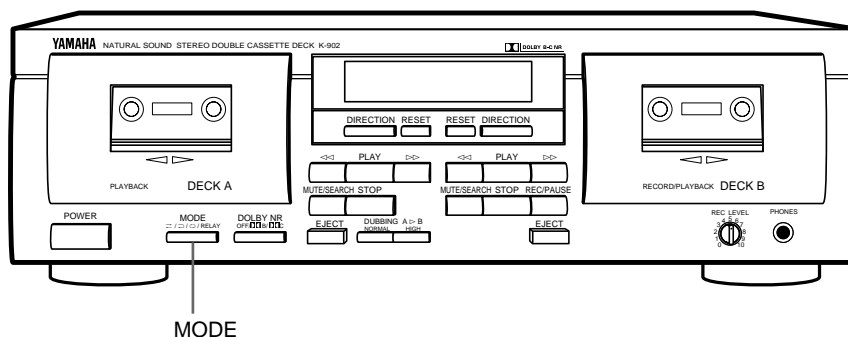

RELAY PLAYBACK - To play DECK A and DECK B sequentially

Load the cassette tapes into DECKS A and B, start playback from DECK A. The playback patterns differ according to the setting of the **MODE** button. Refer to the following.

When the MODE button is set to RELAY :

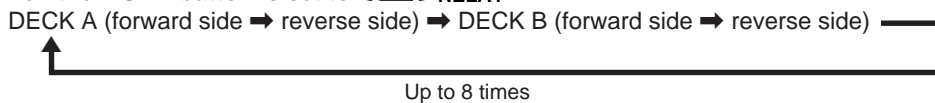

Display



When the MODE button is set to :

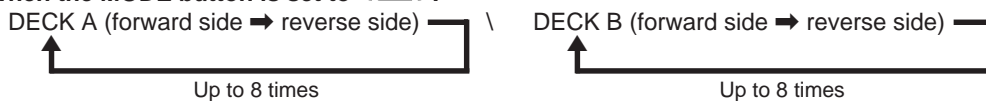

When the MODE button is set to :

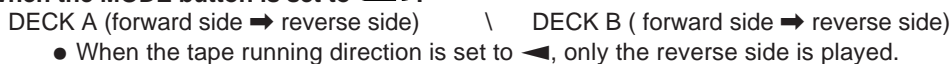

When the MODE button is set to :







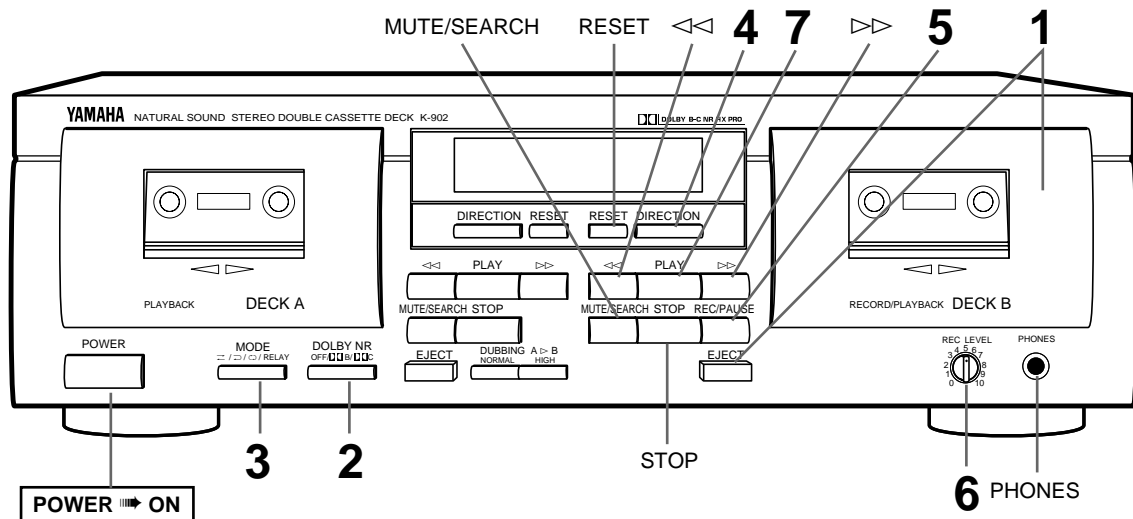

RECORDING

Preparation for recording

- Turn on the **POWER** switch.
- Set your amplifier or receiver to cassette deck function mode.

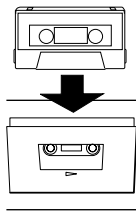
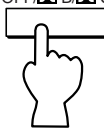
Basic operation - To record a program source

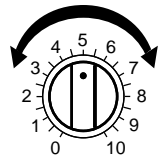
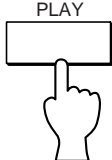

<p>1</p>   <p>Insert the cassette with the exposed tape side facing down. (The side facing you is called the forward side and the opposite side is called the reverse side.) To close the compartment, push in the compartment door until it locks shut.</p>	<p>2</p>  <p>Refer to the following description.</p>	<p>3</p>  <p>Refer to the following description.</p>	
<p>4</p>  <p>Select the tape running direction. (Press the DIRECTION button for DECK B.) Each time this button is pressed, the tape running direction changes between forward (▷) and reverse (◁), and the indicator lights on the display.</p>	<p>5</p>  <p>The REC indicator lights on the display. The deck enters the rec pause mode.</p>	<p>6</p>  <p>Play the program source to be recorded and adjust the recording level.</p>	<p>7</p>  <p>Recording starts.</p>

DOLBY NR selector setting (in step 2)

Set the **DOLBY NR** selector according to your purpose.

OFF: No noise reduction.

B: For recording the sources with Dolby B NR.

C: For recording the sources with Dolby C NR.

- Dolby noise reduction is an extremely effective method of reducing undesirable background hiss on tapes. This unit incorporates both Dolby B NR and the newer Dolby C NR system. Dolby C NR is approximately twice as effective as the earlier Dolby B NR.

REVERSE MODE selector setting (in step 3)

The auto reverse function allows the tape running direction to be reversed automatically. Select either auto reverse mode (↔) or manual reverse mode (↔).

↔: When recording on one side of a tape is finished, the deck stops at the end of the tape.

↔: Both sides of a tape are recorded. After recording, the deck stops at the end of the tape.

- When the tape running direction is set to ◀, only the reverse side is recorded.

↔ RELAY : Setting the MODE selector to RELAY results in the same function as ↔.

Setting the recording level (in step 6)

Play the loudest passage of the source to be recorded and watch the meter readings.

Adjust the **REC LEVEL** control so that the highest peak reaches +4 of the optimum recording level.

Display during recording

Tape counter

Use the tape counter to aid in locating a point on a tape (0000 to 9999).

To set the counter reading to "0000", press the **RESET** button.

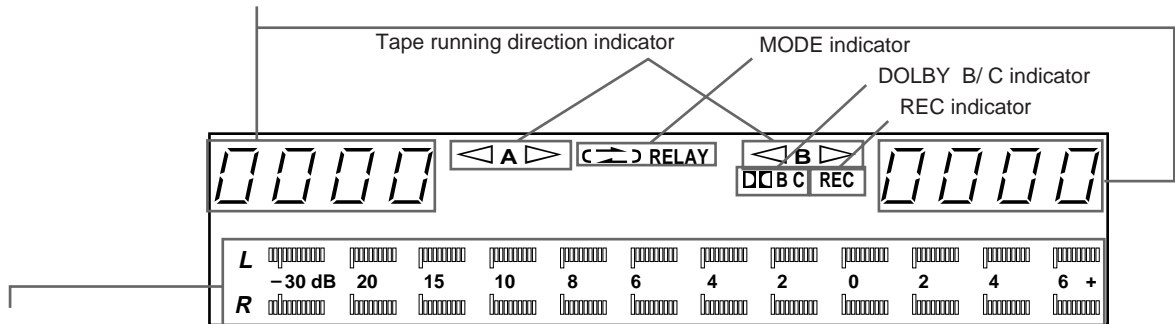

Peak level meters

Indicate the peaks of the signal levels during recording and playback over a -30 dB to +6 dB range. There are separate meters for each left and right channel. These level meters have a peak hold function which holds the peak level for about 1.5 seconds.

To stop recording:

Press the **STOP** button.

To stop recording temporarily:

Press the **REC/PAUSE** button. To resume recording, press the **PLAY** button.

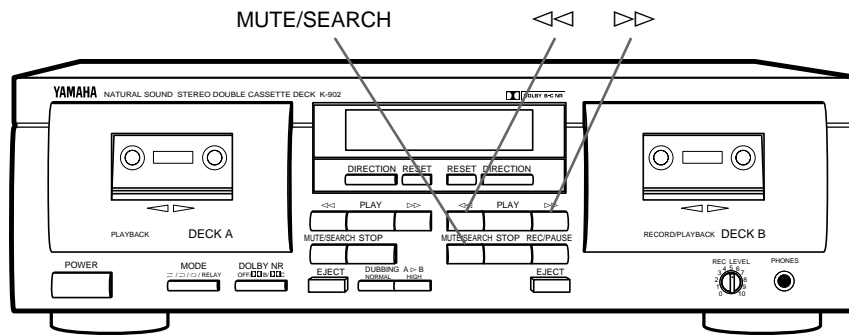

REC MUTE operation - Inserting a blank space during recording

During recording:



During Rec mute operation, the REC indicator blinks.

A 4-second blank interval is automatically recorded on the tape and then the deck enters Rec pause mode. If a blank interval longer than 4 seconds is desired, keep pressing for as long as you want. When the **MUTE/SEARCH** button is released, the deck enters Rec pause mode after making a 4-second blank interval. To resume recording, press the **PLAY** button.

- If a blank interval shorter than 4 seconds is desired, press the **PLAY** button at the desired point during Rec mute mode. Recording will be resumed from that point.

REC RETURN operation - To return to the point at which the recording started

During recording:

When the ▷ indicator is lit:

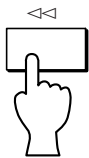

When the ◁ indicator is lit:

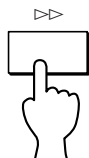

- If you press the **PLAY** button during recording, Rec Return automatically rewinds the tape to the point where the **PLAY** button was pressed. If you reset the tape counter to "0000" during recording, Rec Return automatically rewinds the tape to the "0000" point. Rec Return functions according to the most recent operation. For example, if you reset the tape counter to "0000" and then press the **PLAY** button later, Rec Return rewinds to the point where the **PLAY** button was pressed.

DUBBING (From DECK A to DECK B)

You can make dubbing from DECK A to DECK B. Open the cassette compartments by pressing the **EJECT** buttons and load a blank cassette tape in DECK B and the original cassette tape in DECK A.

Display during dubbing

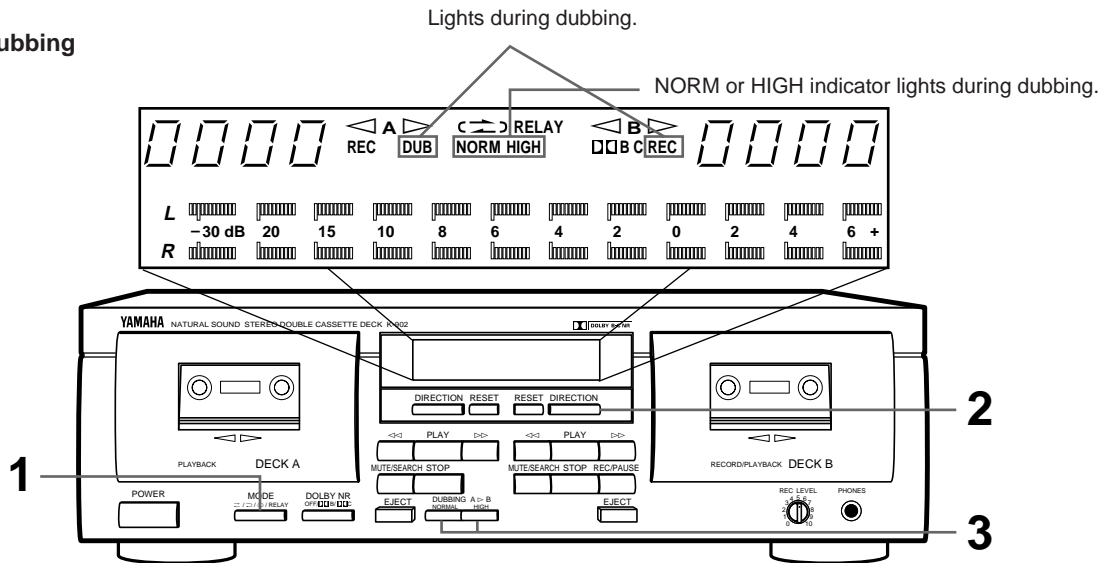

<p>1 Set the MODE selector to or position. Setting the MODE selector to or position results in the same function as .</p>	<p>2 Set the DIRECTION buttons for DECKS A and B.</p>	<p>3 Set the DUBBING speed to either NORMAL (normal speed) or HIGH (twice the normal speed) with the DUBBING buttons*. Dubbing starts automatically.</p> <p>The corresponding NORM or HIGH indicator lights on the display.</p> <p>* Higher quality sound will be obtained with the NORMAL setting.</p>
--	--	---

To stop dubbing

Press the **STOP** button. (If you press the **STOP** button on DECK B, both decks stop simultaneously and the dubbing mode is cancelled. If you press the **STOP** button on DECK A, DECK A stops immediately and then DECK B stops after recording a 4-second blank section.)

When the tape in DECK B reaches its end, DECK B and DECK A stop at the same time.

When the tape in DECK A reaches its end, DECK A stops and DECK B stops after providing a blank section of about 4 seconds.

Available operations while dubbing

The Rec Return function can be carried out on DECK B. Refer to "REC RETURN operation" on the previous page.

Note

During dubbing, the Dolby NR is automatically set to OFF and the recorded tape can be dubbed as it is. (When the tape to be dubbed is recorded with Dolby NR, this effect is also dubbed.)

Synchronized recording function

When operating this unit in combination with the YAMAHA CD Player which has SYNCHRO button on its remote control transmitter, CD Synchronized recording function can be utilized. This function is operated with the remote control transmitter of the CD Player. (Regarding the operation, refer to the manual of the CD Player.)

CASSETTE TAPES

CASSETTE TAPES

There are many different types of cassette tapes available. However, they all conform to standard specifications so any brand may be used with the deck.

- **Classification of Cassette Tapes by Formulation:**

Cassette tapes are available in four basic types depending on their formulation, or type of magnetic material and manufacturing process. These four types are commonly known as Normal (Type I/NORM), Chrome (Type II/HIGH $\langle CrO_2 \rangle$), Ferrichrome (Type III/FeCr), and Metal (Type IV/METAL), and they each require specific tape deck adjustments for optimum performance.

- * YAMAHA does not recommend the use of 120 minute length cassettes since the extreme thinness of the tape makes them susceptible to mechanical and recording problems.

AUTO TAPE SELECTOR DETECTION SLOTS

The deck has a built-in Auto Tape Selector which automatically adjusts for the proper bias, level and equalization according to the tape formulation — all you have to do is load a cassette and the Auto Tape Selector does the rest.

The Auto Tape Selector determines which type of tape is loaded by sensing detector slots in the top of the tape shell. Each tape formulation has its own characteristic hole markings standardized by the tape industry.

- Early model Metal (Type IV/Metal) tape formulation cassette shells do not have the slots for Auto Tape Selector operation. As a result, early model Metal type tapes recorded on another deck will be played back with the deck at the Chrome (Type II/HIGH $\langle CrO_2 \rangle$) settings. YAMAHA does not recommend using this kind of tape.
- The deck does not have the required setting for Ferrichrome (Type III/FeCr) tape, since this tape formulation is not widely used. Should you use a Ferrichrome tape, it will be recorded and played back at the Normal (Type I/NORM) settings, which will result in an unnatural high frequency emphasis. This effect may be compensated for somewhat by adjusting the PLAY TRIM control and/or the tone controls of your amplifier/receiver during playback.

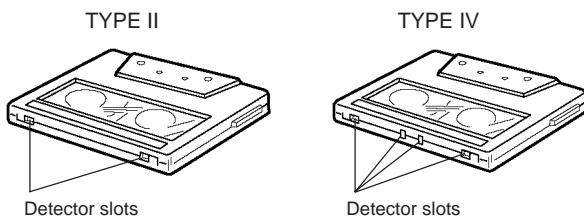

PROTECTING YOUR RECORDINGS

All cassette tapes are provided with erasure protection holes to prevent accidental erasure of recorded contents. There is a small tab covering the hole on each side of the cassette, and it should be broken off after recording the tape. Without this tab covering the hole, it is impossible to record onto that tape. Thus, you can safely protect a recording for as long as you wish without fear of accidental erasure. Should you wish to use a cassette tape protected in this way for recording, simply covering the hole with adhesive tape will permit erasure and re-recording.

- When using Chrome (Type II/HIGH $\langle CrO_2 \rangle$) or Metal (Type IV/METAL) tapes, make sure you do not cover the hole intended for the Auto Tape Selector operation.

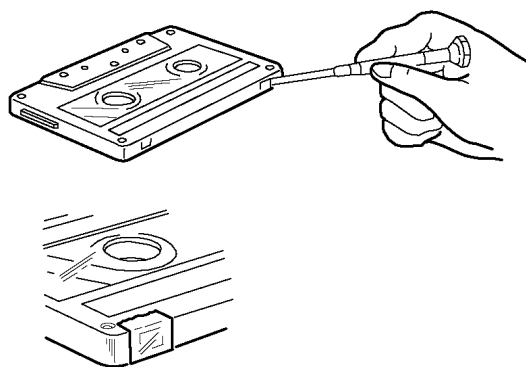

TAKING UP SLACK IN THE TAPE

As a precaution against tape entanglement and damage, remove any slack in the tape before inserting cassettes into the deck. This is accomplished by inserting a pencil, pen or similar object into one of the spools and gently winding it until all the slack is removed. You do not have to wind it too tightly.

Be careful not to touch the tape part itself. It is very delicate and touching it may damage the tape and its recorded contents.

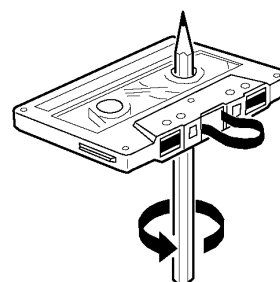

STORING CASSETTES

After putting a cassette tape back into its case, store it in a location away from exposure to direct sunlight, humidity, high temperatures, and magnetic fields (away from television sets, speakers, etc.). High temperatures and humidity will damage the tape itself, while exposure to magnetic fields may cause a loss of recorded material. Avoid touching the tape surface with your fingers, since dirt or finger oil will contaminate the deck's heads.

MAINTENANCE

CLEANING OF THE TAPE PATH

Continued high quality performance of your deck is dependent upon periodic cleaning of the heads, capstan, pinch roller, and all surfaces over which the tape travels. Normal use will cause an accumulation of dirt and dust on the heads, capstans, and pinch rollers. This can lead to poor sound quality, drop outs (intervals with no sound), unsteady tape speed, loss of high frequency response, etc. Thus, clean the heads and all surfaces over which the tape travels with a commercially available cleaning cassette and fluid type cleaner.

DECK B

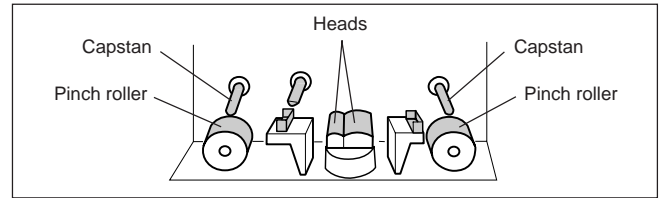

DEMAGNETIZATION

After 20-30 hours of use, enough residual magnetism will build up on the heads to cause poor high frequency reproduction. At this time you should use a commercially available cassette tape-type head demagnetizer.

- When cleaning the tape path or demagnetizing the heads, be sure to follow carefully the instructions of the concerning materials such as cleaning fluid or head demagnetizer.

OPTIONAL REMOTE CONTROL TRANSMITTER

With the optional remote control transmitter RS-KX1, you can operate this unit at your listening position. For details, refer to the instruction manual supplied with the remote control transmitter.

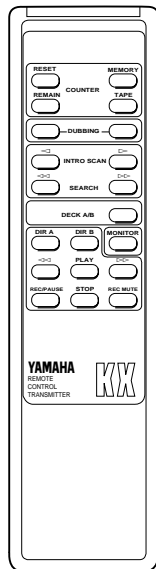

REMOTE CONTROL OPERATION RANGE

Example: KX-W592

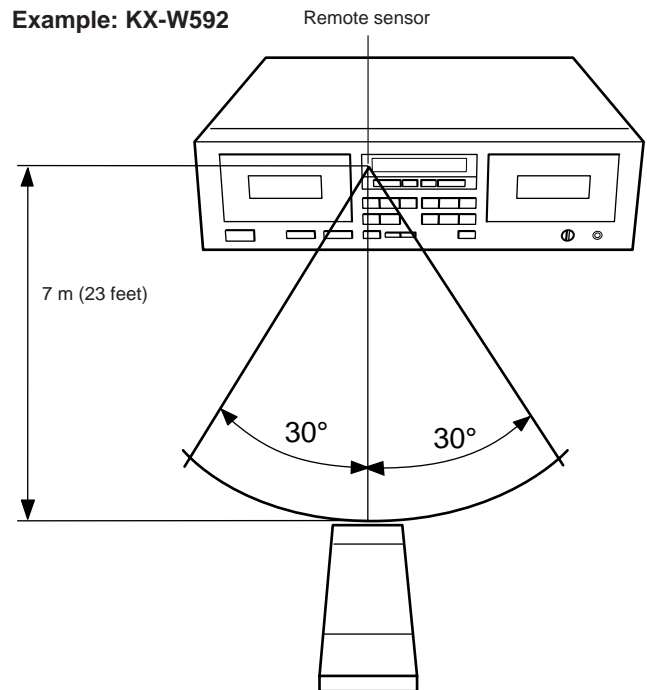

TROUBLESHOOTING

If your cassette deck fails to operate normally, check the following table. It lists common operating errors and simple measures which you can take to correct the problem. If it cannot be corrected, or the symptom is not listed, disconnect the deck's power cord and contact your authorized YAMAHA dealer or authorized service center for help.

Fault	Cause	Cure
Tape doesn't move in recording or playback.	<ul style="list-style-type: none"> ● Power plug is not properly plugged in. ● Cassette shell is warped or damaged. 	<ul style="list-style-type: none"> ● Reinsert plug properly. ● Do not play damaged tapes.
REC/PAUSE button fails to function.	<ul style="list-style-type: none"> ● No cassette tape loaded. ● Protective tabs are broken off. 	<ul style="list-style-type: none"> ● Load a cassette tape. ● Change tape or cover protective hole with adhesive tape.
Sounds become faint and sometimes inaudible.	<ul style="list-style-type: none"> ● Head is dirty. ● Head is magnetized. ● Tape is damaged or of poor quality. 	<ul style="list-style-type: none"> ● Clean head. ● Demagnetize head using head demagnetizer. ● Change to a different tape.
Recorded sound is distorted.	<ul style="list-style-type: none"> ● Tape is bad (stretched, deformed, etc.). ● Cassette shell is warped. ● Recording level is too high. 	<ul style="list-style-type: none"> ● Replace with a fresh tape. ● A warped cassette shell cannot be fixed. Replace with another tape and test. ● Check input level with signal level meter and use lower rec level when recording.
Tape is playing back, but no sound is heard.	<ul style="list-style-type: none"> ● Faulty connection between deck and stereo amplifier/receiver. 	<ul style="list-style-type: none"> ● Check and secure connections.
Excessive noise.	<ul style="list-style-type: none"> ● Head is dirty. ● Head is magnetized. ● Worn out or poor quality tape. ● Connection(s) improperly made. ● Affected by external electrical noise. 	<ul style="list-style-type: none"> ● Clean head. ● Demagnetize head with head demagnetizer. ● Change to better tape. ● Check input and output connections and reinsert properly. ● Move deck away from electrical appliances (TV, fluorescent light, electric blanket, etc.).
Excessive wow (wavering of the sound).	<ul style="list-style-type: none"> ● Dirty capstan, pinch roller, etc., or poor tape. ● Tape is wound unevenly. 	<ul style="list-style-type: none"> ● Clean capstan and pinch roller, or change to better tape. ● Rewind tape.
Tape stops in the middle of recording or playback.	<ul style="list-style-type: none"> ● Slack tape, or tape spillage wound around capstan. 	<ul style="list-style-type: none"> ● Insert pencil in hole in cassette shell and turn to take up slack.
Fails to record.	<ul style="list-style-type: none"> ● REC LEVEL control is set to too low. ● Protective tabs are broken off. 	<ul style="list-style-type: none"> ● Adjust REC LEVEL control. ● Change tape or cover protective hole with adhesive tape.
Search does not operate correctly.	<ul style="list-style-type: none"> ● Blank section is too short. ● Recorded section has low-level portions. ● Conversation, etc. has been recorded. 	<ul style="list-style-type: none"> ● Blank sections must be at least 4 seconds long. ● No remedy ● No remedy
High frequencies in the playback sound are emphasized and unpleasant to listen to, and noise level (hiss) is also high.	<ul style="list-style-type: none"> ● Dolby NR-recorded tape is played back in OFF position. 	<ul style="list-style-type: none"> ● Play back in appropriate Dolby NR position.
Playback sound is muffled and high frequencies are inaudible.	<ul style="list-style-type: none"> ● Normally-recorded tape is played back in Dolby NR. ● Heads are dirty. ● Heads are magnetized. 	<ul style="list-style-type: none"> ● Play back in OFF position. ● Clean heads and carry out demagnetization with head demagnetizer.
When playing back tapes recorded on other decks, meter deflections are greater (smaller) than when recorded.	<ul style="list-style-type: none"> ● Basic levels are different for different cassette decks. 	<ul style="list-style-type: none"> ● This is not a fault.
The remote control transmitter cannot be operated.	<ul style="list-style-type: none"> ● The batteries are exhausted. ● The remote control transmitter is operated from an incorrect distance or angle. ● The remote control sensor is lighted strongly. 	<ul style="list-style-type: none"> ● Replace batteries. ● Operate it from less than 7 meters (about 23 ft.) and 30°. ● Place the unit away from the strong light.

SPECIFICATIONS

Type Auto reverse 4-track, 2-channel recording and playback stereo double cassette deck

Motors DC servo motor x 2 (main)

Heads Recording/playback: Hard Permalloy x 1
Erase: Double-gap Ferrite x 1
Playback: Hard Permalloy x 1

Rapid Transport 100 sec. (C-60)

Wow and Flutter

WRMS 0.08%

W.Peak ±0.15%

Signal-to-Noise Ratio

 (Dolby NR off) 58 dB

 (Dolby B NR on) 66 dB

 (Dolby C NR on) 74 dB

Frequency Response (-20 dB)

 Type I/Normal 20 ~ 16,000 Hz ±3 dB

 Type II/High (CrO₂) 20 ~ 17,000 Hz ±3 dB

 Type IV/Metal 20 ~ 19,000 Hz ±3 dB

Harmonic Distortion less than 1.0%

Input Sensitivity/Impedance

 Line 100 mV/43 k-ohms

Output Level

 Line 570 mV/1.4 k-ohms

 Phones 0.25 mV/8 ohms

Channel Separation (1 kHz) more than 40 dB

Crosstalk (125 Hz) more than 55 dB

GENERAL

Power Supply

U.S.A. and Canada model 120 V, 60 Hz

Australia model 240 V, 50 Hz

Power Consumption 11 W/7 W (POWER OFF)

Dimensions (W x H x D) 435 x 146 x 283 mm
(17-1/8" x 5-3/4" x 11-1/8")

Weight 5.0 kg (11 lbs.)

Accessory

Audio cord 1 pair

* Specifications subject to change without notice.

ATTENTION: LIRE CECI AVANT DE FAIRE FONCTIONNER VOTRE APPAREIL.

1. Cet appareil est une platine à cassette stéréo sophistiquée. Pour en garantir un bon fonctionnement et d'excellentes performances, lire ce manuel avec attention.
2. Choisir avec soin l'endroit où vous installerez votre appareil. Eviter de le placer exposé directement au soleil ou près d'une source de chaleur. Eviter aussi les endroits sujets aux vibrations, à la poussière, la chaleur, le froid ou à l'humidité. L'éloigner de sources de bourdonnement telles que des transformateurs ou moteurs.
3. Ne pas ouvrir le coffret car ceci risque d'endommager la platine ou de provoquer des chocs électriques. Si un objet pénètre dans la platine, contacter votre revendeur local.
4. Ne pas forcer quand vous faites fonctionner les commutateurs et boutons.
5. Quand vous déplacez l'appareil, s'assurer qu'il est débranché et retirer tous les câbles le raccordant à d'autres appareils.
6. Ne pas essayer de nettoyer cet appareil avec des diluants chimiques car ceci risque d'abîmer le fini. Utiliser un chiffon propre et sec.
7. Ne jamais approcher d'objets métalliques (par exemple un tournevis, des outils, etc.) de l'ensemble des têtes d'enregistrement/lecture. Ceci non seulement rayerait ou endommagerait le fini lisse comme un miroir des têtes mais aussi risquerait de changer les caractéristiques magnétiques des têtes, provoquant une détérioration de la qualité de la reproduction.
8. Bien que la tête d'enregistrement/lecture utilisée dans cet appareil soit une tête de haute qualité possédant d'excellentes caractéristiques de reproduction, elle peut se salir après l'utilisation de bandes usagées ou à cause de l'accumulation de poussière avec le temps. Ceci peut avoir un effet néfaste sur la qualité de reproduction. Nettoyer régulièrement les têtes avec un des nettoyeurs de têtes du marché ou avec des solutions de nettoyage comme expliqué plus loin dans ce manuel.
9. Bien lire la section "Détection de pannes" de ce manuel pour trouver la cause d'erreurs de fonctionnement communes avant de conclure que votre appareil est en panne.
10. Débranchez la fiche du cordon d'alimentation de la prise murale si vous n'envisagez pas d'utiliser l'appareil pendant une longue période. Pour débrancher la fiche, saisissez-la. Ne tirez pas sur le cordon.
11. Gader ce manuel en lieu sûr pour une référence ultérieure.
12. **Sélecteur de tension (modèle général seulement)**
Le sélecteur de tension sur le panneau arrière de cet appareil doit être réglé sur votre tension secteur locale avant de brancher l'appareil sur une prise CA.

REMARQUE:

Vérifier les lois sur le copyright de votre pays pour enregistrer à partir de disques, disques numériques, de la radio, etc. L'enregistrement de matériel sous copyright peut être une violation de la loi sur le copyright.

ATTENTION

POUR EVITER TOUT RISQUE D'INCENDIE OU DE CHOC ELECTRIQUE, NE PAS EXPOSER CET APPAREIL A LA PLUIE NI A L'HUMIDITE.

ATTENTION (Pour le modèle canadien)

POUR EVITER UN CHOC ELECTRIQUE, INTRODUIRE LA LAME LA PLUS LARGE DE LA FICHE DANS LA BORNE CORRESPONDANTE DE LA PRISE ET POUSSER JUSQU'AU FOND.

LE PRESENT APPAREIL NUMERIQUE N'EMET PAS DE BRUITS RADIOELECTRIQUES DEPASSANT LES LIMITES APPLICABLES AUX APPAREILS NUMERIQUES LIMITES APPLICABLES AUX APPAREILS NUMERIQUES DE LA "CLASS B" PRESCRITES DANS LE REGLEMENT SUR LE BROUILLAGE RAQDIOELECTRIQUE EDICTE PAR LE MINISTERE DES COMMUNICATIONS DU CANADA.

SOMMAIRE

CARACTERISTIQUES.....	22	COPIE	34
CONNEXIONS	23	CASSETTES	35
REMARQUES SUR CE MODE D'EMPLOI.....	23	ENTRETIEN	36
LECTURE	24	EMETTEUR DE TELECOMMANDE OPTIONNEL	36
Fonctionnement de base	24	DETECTION DE PANNES.....	37
RECHERCHE DE MORCEAUX	26	CARACTERISTIQUES TECHNIQUES	38
LECTURE ENCHAINEE	27		
ENREGISTREMENT	29		
Fonctionnement de base	29		
Fonctionnement de l'enregistrement silencieux (REC MUTE).....	31		
Fonctionnement du retour après enregistrement (REC RETURN)	31		

CARACTERISTIQUES

- Platine B équipée d'une tête d'enregistrement et de lecture en Permalloy dur de haute qualité et platine A d'une tête de lecture fabriquée dans le même matériau
- Réduction de bruit Dolby B/C
- Sélecteur automatique de bande
- Lecture par relais de la platine A à la platine B
- Recherche de morceaux
- Fonction d'enregistrement silencieux
- Fonction de retour après enregistrement
- Fonctionnement aisé de la copie à vitesse sélectionnable (normale/élevée)
- Compteurs de niveau de crête avec fonction de maintien de crête
- Télécommande possible grâce à l'émetteur de télécommande en option

Réduction de bruit Dolby headroom extension fabriqués sous licence de Dolby Laboratories Licensing Corporation.

DOLBY et le symbole double-D  sont des marques déposées de Dolby Laboratories Licensing Corporation.

CONNEXIONS

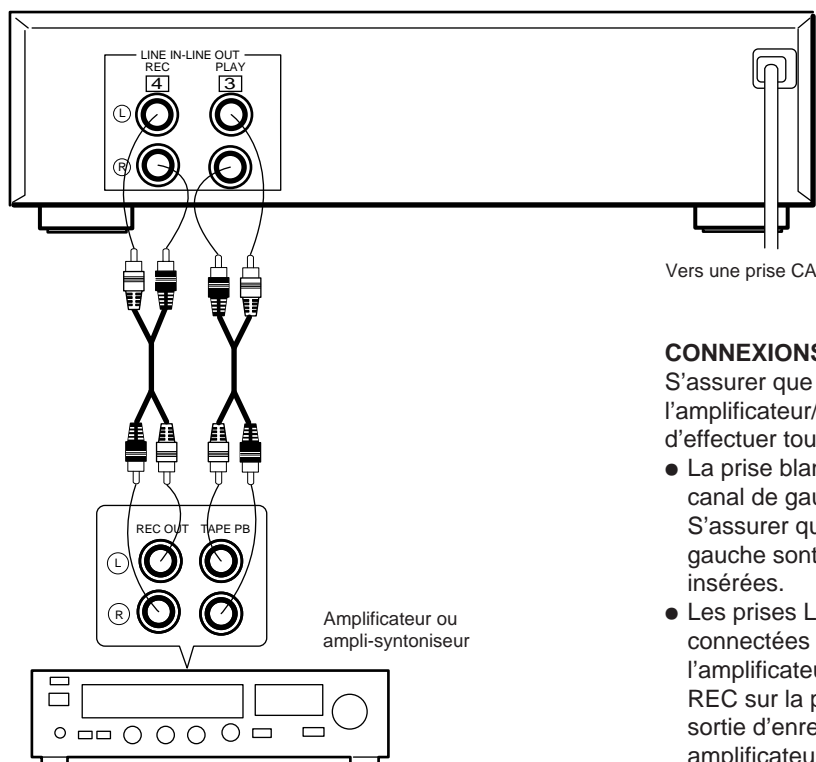

CONNEXIONS DU PANNEAU ARRIERE

S'assurer que l'alimentation de la platine et de l'amplificateur/ampli-syntoniseur est coupée avant d'effectuer toute connexion.

- La prise blanche des câbles de connexion correspond au canal de gauche et la prise rouge au canal de droite. S'assurer que les connexions des canaux de droite et de gauche sont correctes et que les prises sont fermement insérées.
- Les prises LINE OUT/PLAY de la platine doivent être connectées aux prises de bande PB (lecture/entrée) de l'amplificateur/ampli-syntoniseur et les prises LINE IN/REC sur la platine doivent être connectées aux prises de sortie d'enregistrement (enregistrement/sortie) de votre amplificateur/ampli-syntoniseur.
- Brancher le cordon d'alimentation sur une prise CA murale ou sur la prise CA du panneau arrière de votre amplificateur/ampli-syntoniseur (s'il y en a de prévue).

REMARQUES SUR CE MODE D'EMPLOI

Lorsque le fonctionnement des platines A et B est le même, ce mode d'emploi mentionne les touches à utiliser en prenant la platine B pour exemple. Etant donné que l'emplacement des touches est le même sur la platine A et sur la platine B, il est très facile de localiser les touches de la platine A.

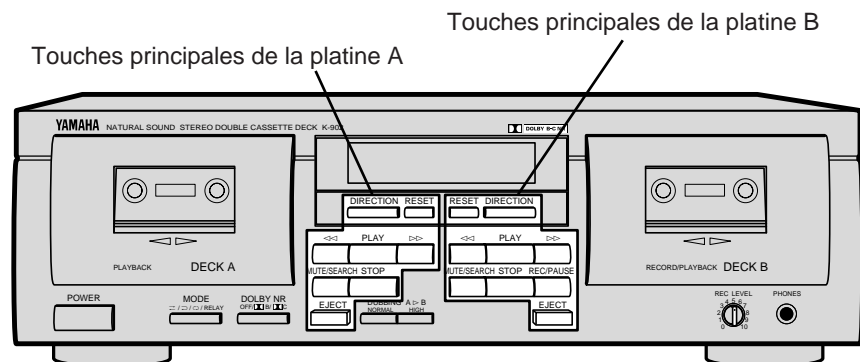

Réglage du sélecteur DOLBY NR (à l'étape 2)

Bien régler le sélecteur **DOLBY NR** selon le système utilisé lors de l'enregistrement.

OFF: Pour une bande enregistrée avec la DOLBY NR à l'arrêt.

DOLBY B: Pour une bande enregistrée avec la DOLBY B NR.

DOLBY C: Pour une bande enregistrée avec la DOLBY C NR.

Réglage du sélecteur REVERSE MODE (au cours de l'étape 3)

La fonction d'inversion automatique permet d'inverser automatiquement le sens de défilement de la bande.

Choisissez un mode d'inversion automatique (↔, ↔) ou un mode d'inversion manuelle (↔).

↔: Lorsque la lecture d'une face ou le bobinage rapide (ou le rebobinage rapide) de la bande sont terminés, la platine s'arrête au moment où la fin de la bande est atteinte.

↔: Les deux faces de la cassette sont lues. Lorsque la lecture est terminée, la platine s'arrête au moment où la fin de la bande est atteinte. (Lorsque le sens de défilement est réglé dans le sens <, seule la face correspondant au sens de défilement inverse est lue.) Lorsque la bande est rebobinée rapidement jusqu'au début de la face correspondant au sens de défilement inverse, la lecture commence automatiquement à partir de la même face.

Lorsque la bande est bobinée rapidement jusqu'à la fin de la face correspondant au défilement dans le sens normal, la lecture commence automatiquement à partir de la face correspondant au sens de défilement inverse.

↔: Les deux faces de la bandes sont lues en permanence (8 fois). Lorsque la bande est rapidement bobinée jusqu'au début d'une face, ou rapidement rebobinée jusqu'à la fin d'une face, la lecture commence automatiquement à partir de la même face, ou de la face opposée, respectivement.

↔ RELAY : Les cassettes mises en place dans les platines A et B sont lues l'une après l'autre. (Reportez-vous à la page 24, "Lecture enchaînée".)

Affichage pendant la lecture

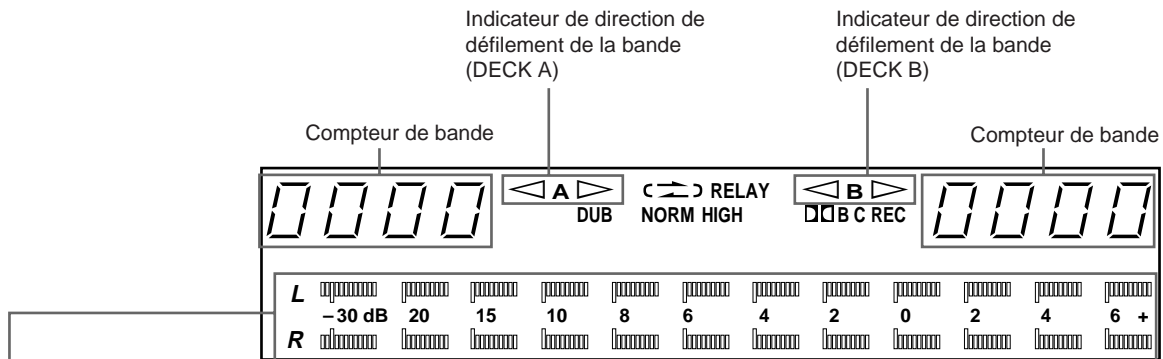

Compteurs de niveau de crête:

Indiquent les crêtes des niveaux de signal pendant l'enregistrement et la lecture au-dessus d'une gamme -30 dB à +6 dB. Ce sont des compteurs séparés pour chaque canal de gauche et de droite. Ces compteurs de niveau ont une fonction de maintien de crête qui maintient le niveau de crête pendant environ 1,5 seconde.

Pour ajuster le niveau de volume

Utiliser la commande de volume de l'amplificateur ou de l'ampli-syntoniseur.

Pour utiliser le casque d'écoute

Insérer la prise du casque d'écoute sur la prise PHONES.

Du fait que le son s'entend aussi des haut-parleurs, actionner l'amplificateur pour couper le son des haut-parleurs pour une écoute en privé.

Remarques

Ne jamais appuyer sur la touche **EJECT** pendant la lecture.

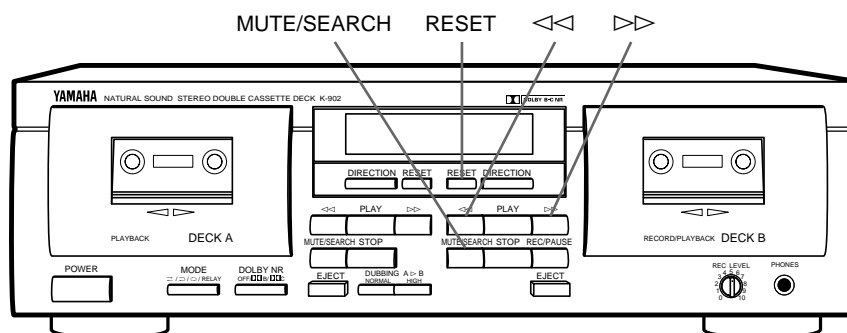

RECHERCHE DE MORCEAUX - Pour lire un morceau voulu en recherchant le début du morceau

Pour rechercher le morceau suivant

Quand l'indicateur de défilement de bande \triangleright est allumé:

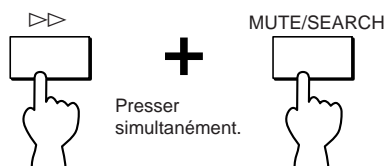

Quand l'indicateur de défilement de bande \triangleleft est allumé:

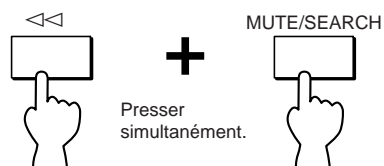

Pour rechercher le morceau en cours:

Quand l'indicateur de défilement de bande \triangleright est allumé:

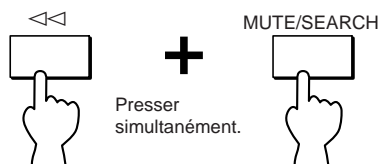

Quand l'indicateur de défilement de bande \triangleleft est allumé:

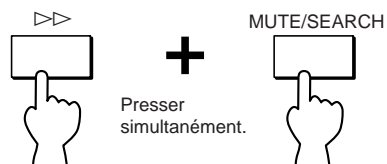

Pour rechercher le morceau situé avant celui en cours:

- Opérer les touches suivantes quand le début du morceau en cours est lu.

Quand l'indicateur de défilement de bande \triangleright est allumé:

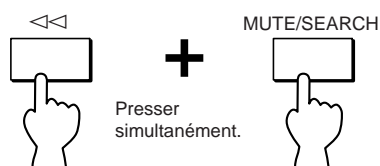

Quand l'indicateur de défilement de bande \triangleleft est allumé:

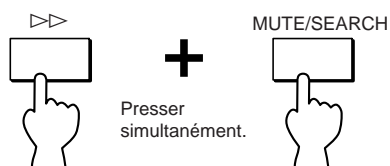

Remarques

- L'intervalle vierge entre les morceaux doit être d'au moins 4 secondes.
- La recherche de morceaux peut ne pas fonctionner correctement avec des bandes enregistrées à un bas niveau ou qui comportent un bruit excessif.

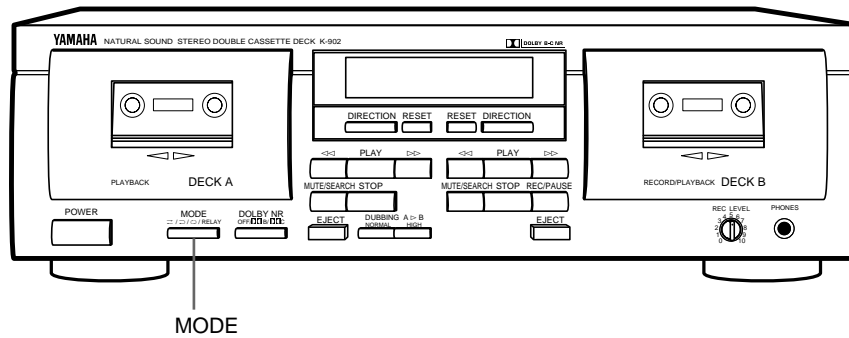

LECTURE ENCHAÎNÉE - Pour lire à la suite la platine A et la platine B

Charger des cassettes dans les platines A et B et commencer la lecture de la platine A. Les formes du relais sont différentes selon le sélecteur **MODE**. Se référer aux points suivants.

- | | |
|--|-----------------------|
| <p>Quand la touche MODE est réglée sur RELAY :
 Platine A (face avant → face inversée) → Platine B (face avant → face inversée)
 Jusqu'à 8 fois</p> | <p>Display</p> |
| <p>Quand la touche MODE est réglée sur :
 Platine A (face avant → face inversée) \ Platine B (face avant → face inversée)
 Jusqu'à 8 fois</p> | |
| <p>Quand la touche MODE est réglée sur :
 Platine A (face avant → face inversée) \ Platine B (face avant → face inversée)
 • Quand la direction de défilement de la bande est réglée sur , seule la face inversée est lue.</p> | |
| <p>Quand la touche MODE est réglée sur :
 Platine A (face avant ou face inversée) \ Platine B (face avant ou face inversée)</p> | |



ENREGISTREMENT

Préparatifs pour l'enregistrement

- Fournir l'alimentation.
- Régler votre amplificateur ou ampli-sintoniseur sur le mode de fonction de platine à cassette.

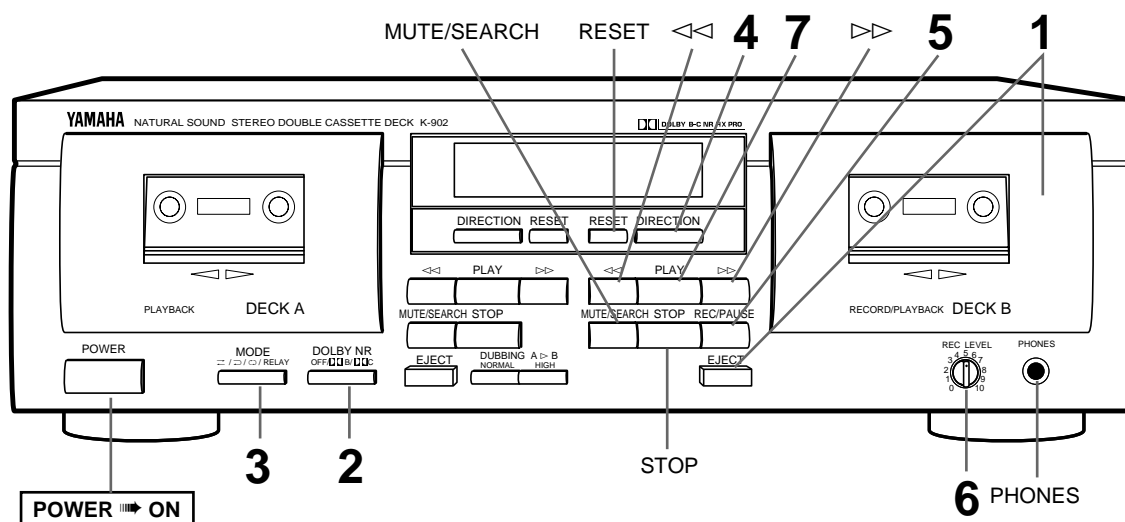
Fonctionnement de base - Pour enregistrer une source de programme

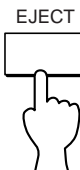
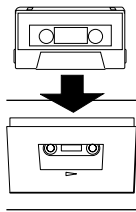
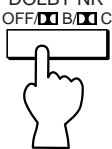

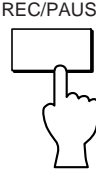
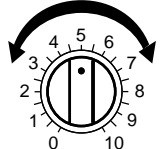
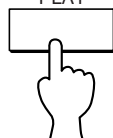
<p>1</p>   <p>Insérer la cassette avec le côté de la bande exposée vers le bas. (La face tournée vers vous est appelée face avant et la face opposée face inverse.) Pour fermer le compartiment, appuyer sur la porte jusqu'à ce qu'elle se ferme.</p>	<p>2</p>  <p>Se référer à la description suivante.</p>	<p>3</p>  <p>Se référer à la description suivante.</p>	
<p>4</p>  <p>Choisir le sens de défilement de la bande. (Utiliser la touche DIRECTION pour la platine B.) A chaque pression sur la touche, la direction de défilement de la bande change vers l'avant (▷) et l'arrière (◁) et l'indicateur correspondant s'allume à l'affichage.</p>	<p>6</p>  <p>L'indicateur REC s'allume à l'affichage. la platine entre en mode d'attente d'enregistrement.</p>	<p>7</p>  <p>Lire la source de programme à enregistrer et ajuster le niveau d'enregistrement et la balance. (Le modèle KX-W392 n'est pas pourvu de commande d'équilibrage.)</p>	<p>8</p>  <p>L'enregistrement commence.</p>

Réglage du sélecteur DOLBY NR (à l'étape 2)

Régler le sélecteur **DOLBY NR** selon le but.

OFF: Pas de réduction.

B: Pour l'enregistrement des sources avec la DOLBY B NR.

C: Pour l'enregistrement des sources avec la DOLBY C NR.

- La réduction de bruit Dolby est une méthode très efficace de réduire le sifflement de fond sur les bandes. Cet appareil comporte les deux systèmes Dolby B NR et le plus récent Dolby C NR. La Dolby C NR est environ deux fois plus efficace que l'ancienne Dolby B NR.

Réglage du sélecteur REVERSE MODE (à l'étape 3)

La fonction d'inversion automatique permet d'inverser automatiquement le sens de défilement de la bande. Choisissez le mode d'inversion automatique (↔) ou le mode d'inversion manuelle (↔).

↔: Quand l'enregistrement d'une face de la bande est terminé, la platine s'arrête à la fin de la bande.

↔↔: Les deux faces de la bande sont enregistrées. Après l'enregistrement, la platine s'arrête à la fin de la bande.

- Quand la direction de défilement de la bande est réglée sur ◀, seule la face arrière est enregistrée.

↔↔ RELAY : Le fait de régler le sélecteur MODE sur RELAY, produit le même effet que la fonction ↔↔.

Réglage du niveau d'enregistrement (à l'étape 6)

Lire le passage le plus fort de la source à enregistrer et observer la lecture des compteurs.

Régler la commande **REC LEVEL** de manière que le signal de plus grande amplitude atteigne +4 par rapport au niveau d'enregistrement optimal.

Affichage pendant l'enregistrement

Compteur de bande électronique

Utiliser le compteur de bande électronique pour faciliter la localisation d'un point d'une bande (0000 à 9999). Pour régler la lecture du compteur sur 0000, presser la touche **RESET**.

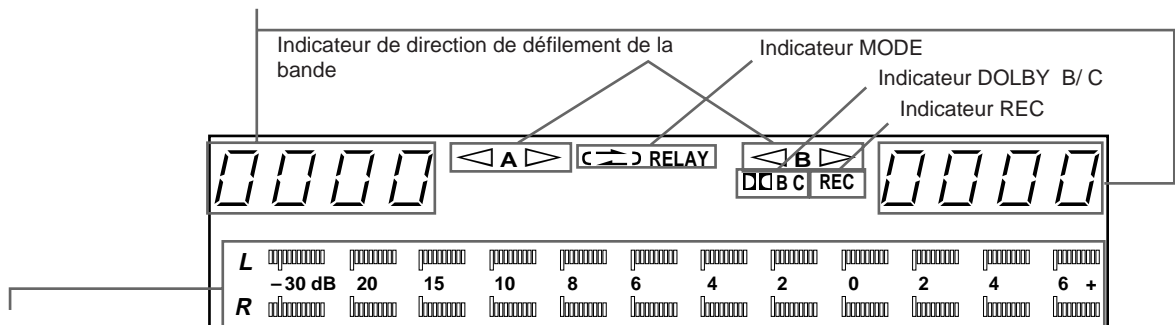

Compteurs de niveau de crête:

Indiquent les crêtes des niveaux de signal pendant l'enregistrement et la lecture au-dessus d'une gamme -30 dB à +6 dB. Ce sont des compteurs séparés pour chaque canal de gauche et de droite. Ces compteurs de niveau ont une fonction de maintien de crête qui maintient le niveau de crête pendant environ 1,5 seconde.

Pour arrêter l'enregistrement:

Presser la touche **STOP**.

Pour arrêter momentanément l'enregistrement:

Presser la touche **REC/PAUSE**. Pour reprendre l'enregistrement, presser la touche **PLAY**.

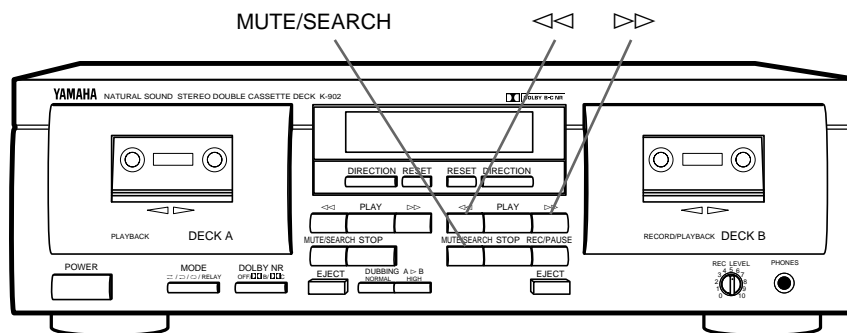

Fonctionnement de l'enregistrement silencieux (REC MUTE) - Insertion d'un espace vierge pendant l'enregistrement

Pendant l'enregistrement:



Pendant le fonctionnement de l'enregistrement silencieux, l'indicateur REC clignote.

Un blanc de 4 secondes est automatiquement enregistré sur la bande et la platine entre en mode de pause d'enregistrement. Si un blanc supérieur à 4 secondes est nécessaire, maintenir la pression aussi longtemps que nécessaire. Quand la touche **MUTE/SEARCH** est relâchée, la platine entre en mode de pause d'enregistrement après avoir laissé un blanc de 4 secondes. Pour reprendre l'enregistrement, presser la touche **PLAY**.

- Si un blanc inférieur à 4 secondes est nécessaire, presser la touche **PLAY** au point voulu en mode d'enregistrement silencieux. L'enregistrement reprendra à partir de ce point.

Fonctionnement du retour après enregistrement (REC RETURN) - Pour retourner au point où l'enregistrement a commencé

Pendant l'enregistrement:

Quand l'indicateur > est allumé:

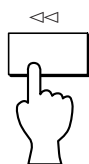

Quand l'indicateur < est allumé:



- Si la touche **PLAY** est pressée pendant l'enregistrement, la fonction de retour après enregistrement rebobine automatiquement la bande au point où la touche **PLAY** a été pressée.

Si, pendant l'enregistrement, on remet le compteur à zéro ("0000"), la fonction de retour à zéro rebobine automatiquement la bande de manière que le compteur indique "0000".

La fonction de retour à zéro tient compte de la dernière opération. Autrement dit, si on remet le compteur à zéro ("0000") puis on appuie sur la touche **PLAY**, le rebobinage est effectué jusqu'au point où on a agit sur cette touche **PLAY**.

COPIE (de la platine A à la platine B)

Il est possible de faire un double de cassette en copiant de la platine A vers la platine B. Appuyer sur les touches **EJECT** pour ouvrir les logements à cassette. Mettre la cassette vierge dans la platine B et la cassette à copier dans la platine A.

Affichage pendant la copie

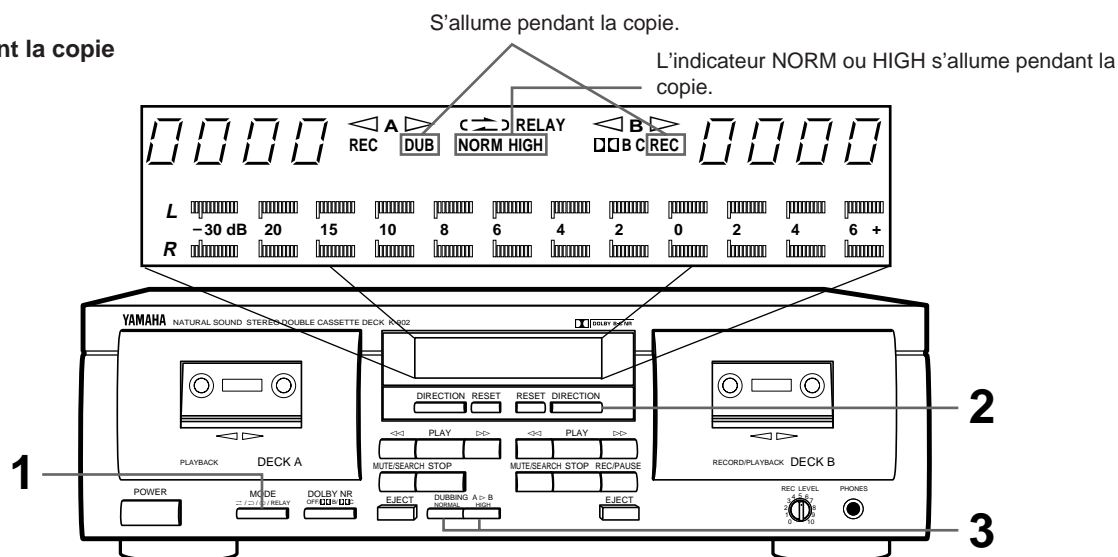

1 Mettre le sélecteur **MODE** en position \rightleftarrows ou \rightarrow .
Le fait de placer le sélecteur de **MODE** sur la position \rightleftarrows ou \rightarrow **RELAY**, produit le même résultat que pour la position \rightarrow .



2 Régler les touches **DIRECTION** pour les platines A et B.



3 Régler la vitesse de copie sur **NORMAL** (vitesse normale) ou **HIGH** (2 fois la vitesse normale) avec les touches **DUBBING***. La copie commence automatiquement.

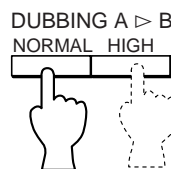

L'indicateur correspondant **NORM** ou **HIGH** s'allume.

* Une meilleure qualité sonore s'obtient avec la réglage **NORMAL**.

Pour arrêter la copie

Appuyer sur la touche **STOP**. (Si on appuie sur la touche **STOP** de la platine B, les deux platines cessent de fonctionner et la copie est abandonnée. Si on appuie sur la touche **STOP** de la platine A, la platine cesse immédiatement de fonctionner et la platine B après l'enregistrement d'un silence de 4 secondes.)

Quand la bande dans la platine B atteint sa fin, les platines B et A s'arrêtent en même temps.

Quand la platine dans la platine A atteint sa fin, la platine A s'arrête et la platine B s'arrête après avoir laissé une section vierge d'environ 4 secondes.

Manoeuvres possibles pendant la copie

La fonction de retour d'enregistrement peut être exécutée sur la platine B. Voir "Opération REC RETURN" à la page précédente.

Remarque

Pendant la copie, la réduction de bruit Dolby sont automatiquement désactivées et la copie toujours est identique à l'originale. (Si la bande originale a été enregistrée avec réduction de bruit Dolby, ce effet sont aussi copiés.)

Copie synchronisée

Si vous utilisez cet appareil et un lecteur YAMAHA de CD possédant un bouton **SYNCHRO** sur le boîtier de télécommande, la copie synchronisée d'un CD est possible. Cette fonction est commandée par le boîtier de télécommande du lecteur de CD. (Veillez vous reporter au mode d'emploi du lecteur de CD).

L'indicateur **SYNCHRO** s'allume lorsqu'on appuie sur la touche **SYNCHRO** de la télécommande.

CASSETTES

Différents types de cassettes sont disponibles sur le marché; cependant, elles sont toutes conformes à des caractéristiques standard ce qui fait que n'importe quelle marque peut être utilisée avec la platine.

- Classification des cassettes par leur formule

Les cassettes du marché se divisent en quatre types de base, selon leur formule, ou le type de matériel magnétique utilisé et le processus de fabrication. Ces quatre types sont connus sous les noms Normal (Type I/ NORM), Chrome (Type II/HIGH<CrO₂>), Ferrichrome (Type III/FeCr) et Métal (TYPE IV/METAL) et ils demandent chacun des réglages particuliers de la platine à cassette pour une performance optimale.

- * YAMAHA ne recommande pas l'utilisation de cassettes de 120 minutes car l'extrême minceur de leur bande les rend susceptible de provoquer des problèmes mécaniques ou d'enregistrement.

TROUS DE DETECTION DE SELECTEUR DE BANDE AUTOMATIQUE

La platine comporte un sélecteur automatique de bande qui ajuste automatiquement la polarisation, le niveau et l'égalisation corrects selon la formule de la bande; il vous suffit de charger la cassette et le sélecteur automatique de bande fait le reste.

Le sélecteur automatique de bande détermine le type de la bande en place en détectant les trous du dessus de la cassette. Chaque formule de bande a ses propres trous caractéristiques standardisés par l'industrie des bandes.

- Les formules des anciens modèles de bandes métal (Type IV/METAL) ne comportent pas les trous pour le fonctionnement du sélecteur automatique de bande. Par conséquent, les bandes enregistrées sur une autre cassette seront lues sur le réglage chrome (TYPE II/ HIGH<CrO₂>). YAMAHA déconseille l'enregistrement de ce genre de bande sur la platine.
- La platine ne comporte pas les réglages requis pour la bande ferrichrome (Type III/FeCr) du fait que cette formule de bande n'est pas largement utilisée. Si vous possédez des bandes ferrichrome, elles seront enregistrées et lues sur le réglage normal (Type I/NORM). Et ceci résultera en une mise en valeur non naturelle des hautes fréquences. Cet effet peut être quelque peu compensé en utilisant la commande PLAY TRIM et/ou les commandes de tonalité de votre amplificateur/ampli-synthesiseur pendant la lecture.

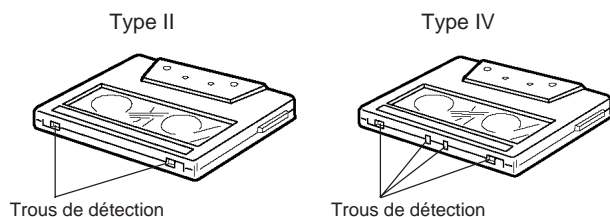

PROTECTION DE VOS ENREGISTREMENTS

Toutes les cassettes sont munies de trous de protection contre l'effacement pour éviter tout effacement accidentel du contenu enregistré. Une petite languette recouvre le trou sur les cassettes et elle doit être brisée après un enregistrement. Sans cette languette sur le trou, il est impossible d'enregistrer cette bande. Par conséquent, vous pouvez protéger un enregistrement sans crainte d'un effacement accidentel. Si vous voulez utiliser une cassette ainsi protégée pour un enregistrement, il vous suffit de recouvrir le trou avec une bande adhésive, ce qui permet l'effacement et le réenregistrement.

- Lors de l'utilisation de bande chrome (Type II/HIGH <CrO₂>) ou métal (Type IV/ METAL), s'assurer de ne pas couvrir le trou destiné au fonctionnement du sélecteur automatique de bande.

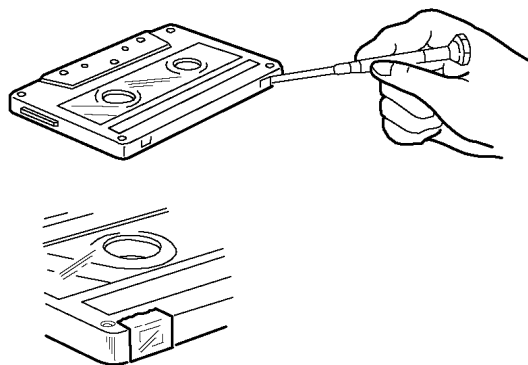

ELIMINATION DU RELACHEMENT DE LA BANDE

Comme précaution contre les emmêlements et les endommagements des bandes, avant d'insérer les cassettes dans la platine, retendre la bande. Ceci peut se faire en insérant un crayon, un stylo ou autre objet similaire dans une des bobines et en déroulant doucement la bande jusqu'à ce que le relâchement disparaisse. Il n'est pas nécessaire de trop enrouler.

Attention à ne pas toucher la bande elle-même. Elle est très délicate et la toucher risque de l'endommager ainsi que son contenu enregistré.

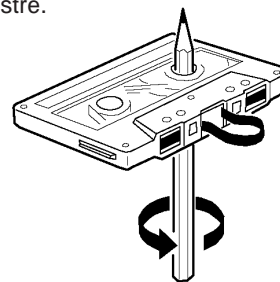

ENTREPOSAGE DES CASSETTES

Après avoir replacé la cassette dans son boîtier, l'entreposer dans un endroit à l'abri du soleil direct, de l'humidité, de températures élevées et de champs magnétiques (loin de téléviseurs, de haut-parleurs, etc.). Des températures et une humidité élevées risquent d'endommager la bande elle-même alors que l'exposition à des champs magnétiques risque de provoquer une perte du matériel enregistré. Eviter de toucher la surface de la bande car la saleté ou la graisse des doigts contaminera les têtes.

ENTRETIEN

NETTOYAGE DU CHEMIN DE LA BANDE

Une performance de haute qualité continue de votre platine dépend d'un nettoyage périodique des têtes, du cabestan, du galet presseur et de toutes les surfaces sur lesquelles la bande passe. Une utilisation normale provoque une accumulation de saleté et de poussière sur les têtes, cabestans et les galets presseurs. Ceci peut entraîner une mauvaise qualité sonore, des pertes de niveaux (intervalles sans son), une vitesse de bande irrégulière, une perte de la réponse des hautes fréquences, etc. Par conséquent, nettoyer les têtes et toutes les surfaces sur lesquelles la bande défile avec une cassette de nettoyage et des nettoyeurs de type liquide du commerce.

Platine B

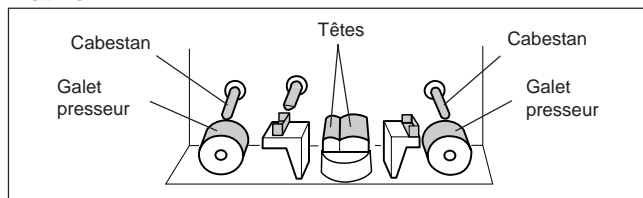

DEMAGNETISATION

Après 20-30 heures d'utilisation, une certaine quantité de magnétisme résiduel se sera formé sur les têtes et provoquera une médiocre reproduction des hautes fréquences. Il est alors nécessaire de démagnétiser les têtes avec un démagnétiseur du commerce.

- Lors du nettoyage du parcours suivi par la bande et lors de la démagnétisation des têtes, veillez à respecter les instructions fournies avec les produits de nettoyage et de démagnétisation.

EMETTEUR DE TELECOMMANDE OPTIONNEL

Avec l'émetteur de télécommande optionnel RS-KX1, vous pouvez faire fonctionner cet appareil depuis votre position d'écoute. Pour des détails, se référer au mode d'emploi fourni avec l'émetteur de télécommande.

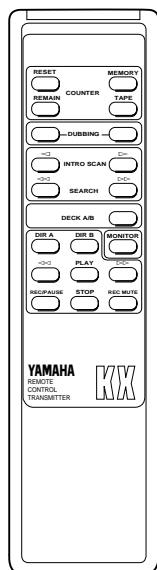

GAMME DU FONCTIONNEMENT DE LA TELECOMMANDE

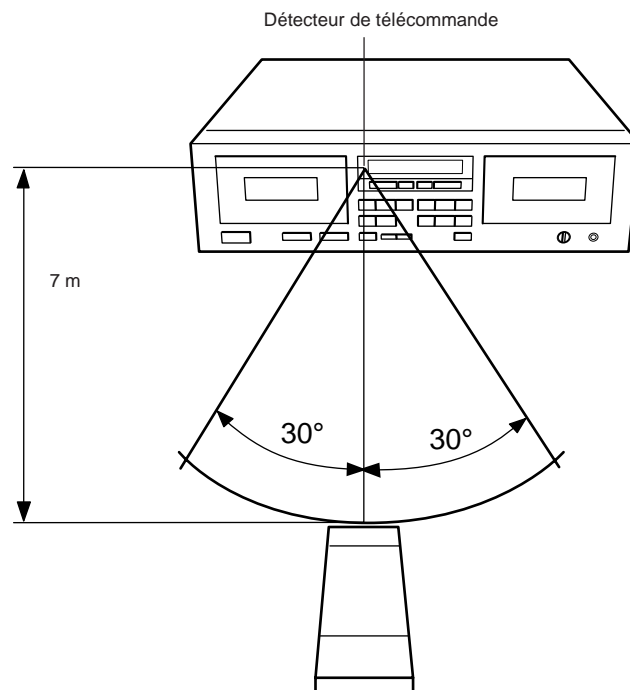

DETECTION DE PANNES

Si la platine à cassette ne fonctionne pas normalement, procédez aux opérations du tableau ci-dessous. Vous y trouverez une liste des anomalies et des actions correctives les plus courantes. Si cela ne vous permet pas de résoudre le problème qui se pose à vous, débranchez la fiche du cordon d'alimentation et consultez le distributeur YAMAHA ou un centre de réparation.

Problème	Cause	Remède
La bande ne bouge pas en enregistrement ou lecture.	<ul style="list-style-type: none"> ● La prise d'alimentation n'est pas bien branchée. ● La coque de la cassette est voilée ou endommagée. 	<ul style="list-style-type: none"> ● Bien brancher la prise. ● Ne pas lire de bandes endommagées.
La touche REC/PAUSE ne fonctionne pas.	<ul style="list-style-type: none"> ● Pas de cassette en place. ● Les languettes de protection sont retirées. 	<ul style="list-style-type: none"> ● Mettre une cassette en place. ● Changer de bande ou recouvrir les trous avec une bande adhésive.
Le son faiblit et parfois ne s'entend pas.	<ul style="list-style-type: none"> ● La tête est sale. ● La tête est magnétisée. ● La bande est endommagée ou de mauvaise qualité. 	<ul style="list-style-type: none"> ● Nettoyer la tête. ● Démagnétiser la tête avec un démagnétiseur de tête. ● Changer de bande.
Le son enregistré est distordu.	<ul style="list-style-type: none"> ● Mauvaise bande (rayée ou déformée, etc.) ● La coque de la cassette est voilée. ● Le niveau d'enregistrement est trop haut. 	<ul style="list-style-type: none"> ● Remplacer par une nouvelle bande. ● Une coque de cassette voilée ne peut se corriger. Remplacer par une autre bande et tester. ● Vérifier le niveau d'entrée avec le compteur de niveau de signal et utiliser un niveau d'enregistrement plus bas lors de l'enregistrement.
La bande est lue, mais aucun son ne s'entend.	<ul style="list-style-type: none"> ● Mauvaise connexion entre la platine et l'amplificateur/ampli-sintoniseur stéréo. 	<ul style="list-style-type: none"> ● Vérifier et fixer les raccordements.
Bruit excessif.	<ul style="list-style-type: none"> ● La tête est sale. ● La tête est magnétisée. ● Bande usée ou de mauvaise qualité. ● Raccordement(s) mal fait(s). ● Affectée par un bruit électrique externe. 	<ul style="list-style-type: none"> ● Nettoyer la tête. ● Démagnétiser la tête avec un démagnétiseur de tête. ● Changer pour une meilleure bande. ● Vérifier les connexions des entrées et sorties et réinsérer correctement. ● Eloigner d'appareils électriques (TV, lampe fluorescente, couverture électrique, etc.).
Pleurage excessif (ondes dans le son).	<ul style="list-style-type: none"> ● Cabestan, galet presseur, etc., sales ou bande médiocre. ● Bande enroulée non uniformément. 	<ul style="list-style-type: none"> ● Nettoyer le cabestan et le galet presseur, ou changer pour une meilleure bande. ● Réembobiner la bande.
La bande s'arrête au cours de l'enregistrement ou de la lecture.	<ul style="list-style-type: none"> ● Bande lâche ou bande enroulée autour du cabestan. 	<ul style="list-style-type: none"> ● Insérer un crayon dans le trou de la coque de cassette et tourner pour retirer le mou.
Pas d'enregistrement.	<ul style="list-style-type: none"> ● La commande REC LEVEL est trop bas. ● Les languettes de protection sont retirées. 	<ul style="list-style-type: none"> ● Ajuster la commande REC LEVEL. ● Changer de bande ou recouvrir les trous avec une bande adhésive.
La recherche ne fonctionne pas.	<ul style="list-style-type: none"> ● La section enregistrée est trop courte. ● La section enregistrée a des sections de bas niveau. ● Des conversations, etc., ont été enregistrées. 	<ul style="list-style-type: none"> ● Les sections vierges doivent être d'au moins 4 secondes. ● Pas de remède.
Les hautes fréquences dans le son de lecture sont mises en valeur et désagréables à entendre et le niveau de bruit (sifflement) est aussi élevé.	<ul style="list-style-type: none"> ● Une bande enregistrée avec la Dolby est lue sur la position OFF. 	<ul style="list-style-type: none"> ● Lire sur la position Dolby appropriée.
Le son de lecture est étouffé et les hautes fréquences sont inaudibles.	<ul style="list-style-type: none"> ● Une bande enregistrée normalement est lue avec la Dolby NR. ● Les têtes sont sales. ● Les têtes sont magnétisées. 	<ul style="list-style-type: none"> ● Lire en position OFF. ● Nettoyer les têtes et effectuer la démagnétisation avec un démagnétiseur de tête.

Problème	Cause	Remède
Lors de la lecture de bandes enregistrées sur d'autres platines, les déflexions du compteur sont plus grandes (plus petites) qu'à l'enregistrement.	<ul style="list-style-type: none"> Les niveaux de base sont différents pour diverses platines. 	<ul style="list-style-type: none"> Ceci n'est pas un défaut.
La télécommande ne fonctionne pas.	<ul style="list-style-type: none"> La pile est déchargée. La télécommande est actionnée d'une distance ou sous un angle incorrects. Le détecteur de la télécommande est fortement éclairé. 	<ul style="list-style-type: none"> Remplacer la pile. La faire fonctionner à moins de 7 mètres et sur 30°. Placer l'appareil à l'abri de lumières fortes.

CARACTERISTIQUES TECHNIQUES

Configuration des pistes Platine à cassette double stéréo avec inversion automatique pour l'enregistrement et la lecture, 4 pistes, 2 canaux

Moteur Moteur asservi CC x 2 (moteurs principaux)

Têtes Enregistrement/Lecture: Permalloy dur x 1
Effacement: Ferrite à double entrefer x 1
Lecture: Permalloy dur x 1

Transport rapide 100 secondes (C-60)

Pleurage et scintillement

WRMS 0,08%

Crête ±0,15%

Rapport signal/bruit

(Dolby NR à l'arrêt) 58 dB

(Dolby B NR en marche) 66 dB

(Dolby C NR en marche) 74 dB

Réponse en fréquence (-20dB)

Type I/normale 20 ~ 16.000 Hz ±3 dB

Type II/élevée (CrO₂) 20 ~ 17.000 Hz ±3 dB

Type IV/métal 20 ~ 19.000 Hz ±3 dB

Distorsion harmonique Moins de 1,0%

Sensibilité d'entrée/impédance

Ligne 100 mV/43 k-ohms

Niveau de sortie

Ligne 570 mV/1,4 kohms

Casque 0,25 mV/8 ohms

Séparation des canaux (1 kHz) inférieure à 40 dB

Diaphonie (125 Hz) inférieure à 55 dB

GENERALES

Alimentation

Modèle pour les Etats-Unis et le Canada .. 120 V, 60 Hz

Modèle pour l'Australie 240 V, 50 Hz

Consommation 11 W/7 W (POWER OFF)

Dimensions (L x H x P) 435 x 146 x 283 mm

Poids 5,0 kg

Accessoires

Câbles audio 1 paire

* Les caractéristiques techniques sont sujettes à des changements sans préavis.

YAMAHA

YAMAHA ELECTRONICS CORPORATION, USA 6660 ORANGETHORPE AVE., BUENA PARK, CALIF. 90620, U.S.A.
YAMAHA CANADA MUSIC LTD. 135 MILNER AVE., SCARBOROUGH, ONTARIO M1S 3R1, CANADA
YAMAHA ELECTRONIK EUROPA G.m.b.H. SIEMENSSTR. 22-34, 25462 RELLINGEN, BEI HAMBURG, F.R. OF GERMANY
YAMAHA ELECTRONIQUE FRANCE S.A. RUE AMBROISE CROIZAT BP70 CROISSY-BEAUBOURG 77312 MARNE-LA-VALLEE CEDEX02, FRANCE
YAMAHA ELECTRONICS (UK) LTD. YAMAHA HOUSE, 200 RICKMANSWORTH ROAD WATFORD, HERTS WD1 7JS, ENGLAND
YAMAHA SCANDINAVIA A.B. J A WETTERGRENS GATA 1, BOX 30053, 400 43 VASTRA FRÖLUNDA, SWEDEN
YAMAHA MUSIC AUSTRALIA PTY, LTD. 17-33 MARKET ST., SOUTH MELBOURNE, 3205 VIC., AUSTRALIA

YAMAHA CORPORATION

Printed in Malaysia

VV60200